

# В.К. МІХЕЄВ

---

УЧНІ ТА ПОСЛІДОВНИКИ  
*до 80-річчя з дня народження*



Харківський національний педагогічний університет  
імені Г.С. Сковороди

Харківський історичний музей  
імені М.Ф. Сумцова

**В.К. МІХЕЄВ**  
**УЧНІ ТА ПОСЛІДОВНИКИ**  
**ДО 80-РІЧЧЯ З ДНЯ НАРОДЖЕННЯ**

Харків  
ТОВ РА «ІРІС»  
2017



УДК 902:929 Міхеєв + 904 ](477.54)(082)  
ББК 63.4 (4 Укр-4 Хар)я 43  
В11

Редакційна колегія: відповідальні редактори – канд. іст. наук В.С. Аксьонов,  
канд. іст. наук В.В. Колода; канд. іст. наук, доц. Н.В. Аксьонова, канд. іст. наук Ю.В. Буйнов,  
канд. іст. наук С.В. Д'ячков, канд. іст. наук, проф. С.М. Куделко, доктор. іст. наук,  
проф. С.І. Посохов, канд. філософ. наук О.М. Сошнікова

Рецензент: доктор іст. наук, проф. М.В. Любічев

Рекомендовано до друку вченою радою  
Харківського національного педагогічного університету  
імені Г.С. Сковороди (протокол № 5 від 29.05. 2017 р.)

Рекомендовано до друку Науко-методичною радою  
Харківського історичного музею імені М.Ф. Сумцова  
(протокол № 4 від 01.06. 2017 р.)

В11 В.К. Міхеєв. Учні та послідовники до 80-річчя з дня народження. – Харків: ТОВ РА «ІРІС»,  
2017. – 118 с.

ISBN 978-966-95223-8-2

До збірки статей «В.К. Міхеєв. Учні та послідовники до 80-річчя з дня народження» увійшли наукові праці харківських археологів та дослідників, для яких доктор іст. наук, професор Володимир Кузьмич Міхеєв (1937 – 2008 рр.) відкрив дорогу у професію, залучив до вивчення пам'яток салтово-маяцької культури. Тож зібраний колегами та однодумцями неопублікований раніше матеріал є своєрідна данина світлій пам'яті провідного харківського археолога-салтовознавця, який усе своє життя присвятив дослідженню на популяризації пам'яток однієї з яскравіших культур останньої чверті I тис. н.е. півдня Східної Європи, а саме салтово-маяцької археологічної культури.

Книга може зацікавити вчених, істориків, студентів, краєзнавців, людей, не байдужих до минулого рідного краю.

**УДК 902:929 Міхеєв + 904 ](477.54)(082)  
ББК 63.4 (4 Укр-4 Хар)я 43**

ISBN 978-966-95223-8-2

Висловлюємо подяку за допомогу у виданні цієї збірки співробітникам Слобідської археологічної служби, ПрАТ «Харківська бісквітна фабрика, ТОВ РА «ІРІС»

## Ритуальні комплекси салтово-маяцького селища П'ятницьке I.

Вивчення давніх народів та культур не можна вважати повним без ретельного вивчення їх вірувань та духовної культури загалом. Зазвичай, ці сфери життєдіяльності давніх людей вивчаються за допомогою етнографії та писемних джерел. Разом з тим, суспільні та релігійні уявлення традиційних суспільств відображаються в певних символічних діях – обрядах, які в свою чергу, відбиваються в залишках матеріальної культури й можуть бути об'єктами вивчення археології.

На сьогодні, археологічними методами, більш менш вивченими можна вважати лише поховальні обрядності різних культур та народів. Втім, очевидно, що лише поховальними обрядами не обмежувалася їх ритуальна практика. Різноманітні ритуальні об'єкти знайдені й на поселеннях. Вони відображають уявлення людей пов'язані із освоєнням території поселення, побутом та господарством, або мають охоронне значення.

За більш ніж столітнє вивчення поселенських пам'яток лісостепової зони салтово-маяцької археологічної культури (СМК), окрім комплексів житлово-господарського призначення були відкриті й сакральні комплекси, пов'язані з проведенням обрядових і ритуальних дій. До них, як правило, відносять святилища, жертівники, а також поховання людей та тварин здійснених в межах жилої зони.

Такі об'єкти відомі на багатьох пам'ятниках СМК: в Саркелі [1, с. 9–26; 2, с. 57–92], Верхнесалтівському [3, с. 4–5] и Мохначанському [4, с. 261–262] городищах, селищах Дмитрієвське [5, с. 46–48; 65–67], Суха Гомільша [6, с. 28], Маяцьке [7, с. 10–102], Нижній Бішкін [8, с. 4–6] і на поселеннях поблизу х. Шпенгарів [9, с. 85–91] та станиці Богоявленської [10, с. 262]. Окрім того, багато подібних комплексів можуть бути ще не опублікованими та не відомими науковій спільноті.

Але, не дивлячись на чималий обсяг досліджених комплексів, даний феномен залишається мало висвітленим в науковій літературі. На сьогоднішній день існує лише одне монографічне дослідження А.З. Віннікова та Г.Є. Афанасєва, що спеціально присвячене культовими комплексами відомого Маяцького селища в на р. Тиха Сосна у Воронежської обл. Росії [7]. Звертали увагу на тему сакральних комплексів на поселеннях в своїх узагальнюючих монографічних роботах присвячених салтово-маяцькій культурі С.О. Плетньова [2, с. 57–92; 5, с. 89–95] та В.К. Міхеєв [6, с. 35].

Лише в XXI столітті, після накопичення значного матеріалу, дослідники дослідники із значною зацікавленістю стали звертатися до цієї проблематики, свідомством чого є вихід у друк ряду робіт.

Так, у 2010 році вийшли тези В.А. Сарапулкіна присвячені похованням людини та тварин на поселенні біля хутору Шпенгарєв на Білгородщині [9, с. 85–91]. Нажаль, поки що цей цікавий матеріал не опублікований в повній мірі.

В.В. Колода в роботі 2011 р. проаналізував людські поховання здійснені на городищі Мохнач [4, с. 261–272]. Розповсюдження комплексів із похованнями тварин на території салтівського лісостепу розглянула А.А. Костильова [11, с. 467–471].

Також, слід відмітити статтю М.В. Любичева «Об одной группе сакральных памятников поселения верхнего течения Северского Донца раннего средневековья», яка була фактично першою публікацією присвячену ранньосередньовічним сакральним похованням тварин Сіверсько-Донецького лісостепового регіону [8, с. 8–16].

Одним з поселенських пам'яток, на якому були знайдені ритуальні (культові) об'єкти СМК, є селище П'ятницьке I.

Пам'ятник розташований в 1 км південніше с. П'ятницьке Печеніжського району Харківської області в заплаві лівого берега р. Велика Бабка (правий доплив Сіверського Дінця). Його площа значна: вздовж річки воно тягнеться широкою ( $\approx 1$  км) полозою на довжині  $\approx 2$  км (рис. 1). Природною особливістю даного селища є те, що обжиті зони тут розміщувались на високих останцях першої надзаплавної тераси, які не затоплювались під час весняної повені<sup>1</sup>.

Пам'ятка була відкрита С.О. Плетньовою під час розвідок 1957 р. [12, с. 7–8], але перші археологічні дослідження тут були проведені лише 1977 р. після випадкового виявлення багатого

1. В археологічній літературі їх часто називають дюнами.



військового кремаційного поховання. Крім поховань за обрядом кремації в могильнику були знайдені кілька інгумаційних поховань (рис. 1). У 40 метрах на північ від могильника були виявлені залишки поселення з салтівським культурним шаром [13, с. 48–50].

У 1978-му невеликі за обсягом роботи на пам'ятнику (розкоп 1) біля місця початкового виявлення знахідок проводив В.К. Міхеєв (рис. 1). Ним були досліджені господарські ями СМК та ряд зруйнованих поховань за обрядом інгумації. Крім того, тут були виявлені залишки поховання коня [14, с. 6–7].

Через 10 років розкопки пам'ятника продовжив А.В. Криганов. У 1988 р. Він заклав розкоп 2 на уцілілій частині дюни, де було знайдено поселення (рис. 1). Тут були знайдені 2 житла та господарська яма. Біля північно-східної стіни житла 2, виявлено інгумаційне поховання [15, с. 119–123].

У 1990 р. дослідник продовжив роботи на селищі та заклав розкоп 3 в 1 км на північ від місця робіт 1988 року (рис. 1). Тут були проведені значні дослідження на одному з високих останців першої заплавної тераси, що був частково зруйнований кар'єром для видобування піску. У розкопі було виявлено насичений культурний шар салтівського часу і вивчено більше 20 житлово-господарських комплексів, серед яких були виявлені поховання собаки і коня [16, с. 14–15].

Після 1990 року пам'ятник довгий час не досліджувався. Лише в 2005 р. роботи на поселенні відновив В.К. Міхеєв. На північ від розкопу 3 ним було закладено 5 розкопів (№ 4–8): три – на лівому березі р. Велика Бабка та 2 – на правому (рис. 1). У трьох з них (№ 4–6) був виявлений середньовічний шар. Найбільшу інформацію дав розкоп 6<sup>2</sup>. В ньому було виявлено 14 господарських комплексів, в двох з яких були знайдені череп собаки та поховання коня з залишками тризни. У двох траншеях (розкопи № 7–8), закладених на правому березі річки, археологічний матеріал був відсутній [17, с. 5–14].

Сучасний етап у вивченні пам'ятника почався в 2008 році, коли археологічні дослідження тут розпочала Середньовічна експедиція Харківського національного педагогічного університету під керівництвом В.В. Колоди [18, с. 8–33], а з 2009 року і по сьогоднішній день – Слобожанська ранньосередньовічна археологічна експедиція під керівництвом автора.

Протягом робіт 2009 – 2016 рр. нами були продовжені роботи, в розкопах 3 та 6. На дослідженій площі було виявлено залишки 5 жител та велику кількість побутово-господарських комплексів. Серед них є ряд об'єктів, в яких були виявлені сліди ритуальних дій [19, с. 16–17]. У 200 м на північ від розкопу 2, був закладений ще один розкоп 9. На якому окрім матеріалів СМК був знайдений культурний шар епох бронзи [19, с. 18–19].

Сакральні об'єкти дослідженні на селищі можна розділити на комплекси із похованням людей та тварин. На нашу думку, подібні комплекси, що виявлені в межах жилих зон поселення є ритуальними жертвними похованнями, скоєні з метою отримання певних благ від духів та богів. Відзначимо, що більшість з цих комплексів вже були коротко висвітлені в двох публікаціях [20, с. 26–29; 21, с. 497–508], але для зручності сприйняття матеріалу, ми наведемо їх описи.

**Поховання людей.** На території селища П'ятницке I за всі роки його вивчення було досліджено 2 поховання СМК.

Перше з них (рис. 2) було досліджене в розкопі 2 А.В. Кригановим в 1988 р [15, с. 121–122, рис. 2]. Поховання розміщувалося в культурному шарі поселення майже на рівні материка (30 см від СДП), в безпосередній близькості від котловану житла 2. Померлий був покладений обличчям вниз та орієнтований черепом на захід, з невеликим (5°) відхиленням на південь. Кістки лицьового відділу були сильно пошкоджені, можливо від серйозної травми. А.В. Криганов припустив, що це могло бути причиною незвичної пози покійника: ті хто ховав, таким чином, намагалися уникнути його спотвореного виду. Права рука була витягнута вздовж тулуба, ліва покоїлася над бедровою кісткою лівої ноги. З поховального інвентарю в могилі була тільки невелика кістяна проколка [15, с. 121–122].

Незважаючи на нетипове положення та розміщення цього поховання, на наш погляд, цей комплекс не слід відносити до ритуальних, пов'язаних із життям поселення. Сам автор робіт,

2. У звіті В.К. Міхеєва за 2005 р. це 3 розкоп [17, с. 8]. Після початку робіт на поселенні нами була дана всім розкопам єдина нумерація за хронологічним принципом.





висловлював думку, що поховання могло бути скоєно на «швидку руку» після ворожого нападу [15, с. 121–122]. Скоріш за все, воно відноситься до фінального етапу існування поселення, або було здійснене вже після припинення життя на ньому.

Друге поховання, було виявлено в 2010 р. в розкопі 3 (комплекс № 38) [22, с. 20–22], в 1 км на північ від поховання 1988 р. (рис. 1). Воно розміщувалося в круглій, дзвоноподібній ямі, в межах жилої зони, серед житлових і господарських комплексів (рис. 3; 4).

Верхній і нижній діаметр ями складав 150–155 см. Дно розташовувалося на глибині -230 см від сучасної денної поверхні. З рівня -140 см, стінки розширювалися у підбій глибиною 20–30 см.

В заповненні, на глибині 130 см, у південно-східній частині, біля стіни, було виявлено череп людини, який лежав на правій скроні, очницями на південь. Він був деформований і частково зруйнований (вся ліва і лицьова частина). Трохи нижче, на рівні -160 см було розчищено ще 2 черепа (рис. 4; 5). Череп 2 розташовувався майже під черепом 1 (трохи на північний схід). Він лежав на лівій скроні, тім'яної областю орієнтований на північ, був деформований і сильно пошкоджений. Подібно до черепу 1, була зруйнована лицьова частина<sup>3</sup>. Південніше нього було розчищено кілька шийних хребців з атлантом в анатомічному порядку. Даний факт засвідчує, що голова була відтята або у ще живої людини, або незабаром після її смерті, коли ще зберігалися м'які тканини які утримували череп з хребцями. Череп 3, який зберігся повністю, знаходився біля північної стіни комплексу. Він був розміщений вертикально, очницями орієнтований на північний захід. Під його нижньою щелепою розташовувався великий фрагмент стегнової кістки корови (рис. 4) [22, с. 20–22].

Таке розташування черепів в заповненні, в 50–70 см вище кісток скелета можна пояснити тим, що вони потрапили в яму під час її засипки, разом з ґрунтом.

На дні ями, був розчищений скелет людини без черепа. Кістяк лежав на спині орієнтований на південний схід. Кістки рук були зігнуті в ліктях і закинуті назад. П'ясні кістки і фаланги пальців рук, збереглися частково (рис. 4). Кістки ключиці, грудини, частина ребер і багато хребців були відсутні зовсім. Лопатки, ребра і деякі хребці збереглися у фрагментах<sup>4</sup>. Таз скелета було трохи розгорнуто на лівий бік. Кістки ніг були зігнуті в колінах, стопи заходили у підбій. Ліва нога розташовувалася під правою [22, с. 20–22]. Така незвична поза скелету нашоєвує на думку, що тіло могло бути кинуте в яму.

На дні ями, поруч з кістяком людини, на схід від ліктя лівої руки, був знайдений великий фрагмент нижньої щелепи коня, а на північ від кісток тазу виявлено сильно зруйнований скелет маленької собаки (рис. 4). Інших предметів біля поховання на дні ями не було.

Знахідок в ямі майже не було. Лише на рівні залягання черепів (-130–160 см), були виявлені нечисленні фрагменти гончарної і ліпної салтівської кераміки, обмазка, кістки великої та дрібної рогатої худоби, а також камені [22, с. 20–22]. Подібна стратиграфія свідчить, що після поміщення тіла в яму вона була засипана ґрунтом до рівня -130–160 см (рис. 4). В цю засипку потрапили черепи, а також речі, які можна класифікувати як поселенське сміття з давньої денної поверхні. Після цього яма була заповнена майже стерильним ґрунтом.

Кістки з цього поховання були оглянуті антропологом І. К. Решетовою<sup>5</sup>. Нею була визначена стать похованих та їх приблизний вік.

Череп 1 – належав чоловіку 35–40 років. Він мав травму налобної кістки в районі брегми<sup>6</sup>. Були виявлені сліди трепанації методом прорізання. Кістки черепа мали потовщення. Скоріш за все, індивід страждав високим внутрішньочерепним тиском та був не здоровим. На зубах виявлено карієс.

Череп 2 – належав чоловікові 20–25 років. Він мав захворювання зубів (пародонтоз, зубний камінь) та пошкодження емалі на деяких зубах. Цей череп, вірогідно, співвідноситься із скеле-

3. Руйнація черепів, скоріш за все була спричинена тиском землі.

4. Одна з причин, відсутності кісток пов'язана із діяльністю землерийок, ходами яких поцяткована вся площа розкопу. Але не можна виключати й навмисного руйнування грудної клітини у давнину.

5. Висловлюю щире вдячність І.К. Решетовій за проведені антропологічні визначення.

6. Бреґма – точка на місці перетину стрілового та вінцевого швів черепу.



форму могильної ями, давши лише її розміри – 170 × 200 см та глибину – 250 см від поверхні землі. У похованні, над кістяком (ближче до країв ями), розташовувалися 9 людських черепів, а також 2 черепа собаки. В центрі могили, знайдений кругле кам'яне жорно [24, с. 32]. Ще одним комплексом, в засипці якого розташовувався череп, є кругла в плані конусоподібна яма 3 на північно-східній околиці Маяцького селища з розкопок А.І. Мілютіна. Череп розташовувався в 43 см вище дна ями. Кістяка в ній виявлено не було [23, с. 109–110].

Нечисленні предмети знайдені в похованні П'ятницького I у вигляді кісток тварин і фрагментів кераміки є звичайними для заповнення як поховальних, так і звичайних господарських ям. Скоріш за все, вони потрапляли в яму абсолютно випадково з денної поверхні під час її засипки. Винятками є нижня щелепа коня та скелет собаки, які були виявлені на дні, поруч з кістяком і, судячи з усього, були поміщені туди навмисне. Кістки коня (як окремі кістки, так і цілі скелети) в похованнях салтівської культури представлені доволі часто, в тому числі і в Саркельських круглих ямах-могилах [1, с. 16]. Кістки собаки в поховальних комплексах зустрічаються рідше. В круглих могилах вони відомі в Саркелі [1, с. 17], на поселенні біля хут. Шпенгарів [10, с. 87], а також, як згадувалося вище, собачі черепи разом з людськими були виявлені в похованні біля Тірітаки [19, с. 17].

Як бачимо, спільним в усіх подібних комплексах є розміщення померлих в межах поселення, в круглих ямах та бідний поховальний інвентар в більшості випадків. Скоріш за все, подібні комплекси з похованнями є залишками ритуальних жертвоприношень. В якості жертви, найчастіше, використовували людей, які не були членами громади, можливо рабів. На це ж вказує і те, що в ямах-могилах Саркелу більшість похованих мали рідкісний для могильників фортеці антропологічний тип [2, с. 85]. В багатьох випадках людські поховання супроводжувалися кістками, або цілими скелетами тварин, які самі часто використовувалися в якості ритуальних жертв.

Розуміючи, що про призначення подібних комплексів можна говорити з великою долею гіпотетичності, висловимо думку, що людські жертвоприношення в межах жилої зони поселень могли бути пов'язані із будівництвом та заснуванням поселення на певному місці. Схожі жертвоприношення людей духам місця, або при будівництві відомі в багатьох традиційних культурах [25, с. 145–175; 26, с. 55–61]. Разом з тим, їх значення не вичерпувалися лише цим. Про це свідчить той факт, що в Саркелі поховання в круглих ямах відносяться як до часу зведення стіни фортеці, так і після того [2, с. 92]. Людські жертвоприношення могли бути потрібні у разі необхідності «суттєвої жертви», наприклад під час епідемії чи епізоотії, стихійних явищ, які загрожували врожаю чи поголів'ю тварин.

Значна кількість ритуальних поховань в круглих ямах в Саркелі, напевно, пов'язана із значущістю та важливістю фортеці порівняно із звичайним поселенням, та із значною кількістю населення, що проживало компактно. Окрім того, не слід забувати, що розкопана площа більшості поселень значно поступається дослідженій площі Саркелу, й не виключено, що подальші дослідження поселенських пам'яток дадуть новий суттєвий матеріал із зазначеної проблеми.

Ще однією групою сакральних комплексів на селищі П'ятницьке I є **поховання тварин**. Їх було виявлено значно більше ніж людських поховань. На наш час тут відомо 7 комплексів, в яких були знайдені рештки коней та собак.

Більшість **комплексів із похованнями коней** були досліджені в північній частині поселення – в розкопах 3 та 6 (рис. 1). Залишки ще одного, зруйнованого сучасною господарською діяльністю, кінського поховання були зафіксовані В.К. Міхеєвим в південній частині селища [27, с. 15], але складно встановити його належність до селища чи могильника<sup>10</sup>. Всі поховання коней були зроблені у великих круглих ямах. Їх можна поділити на поховання цілих тварин або розрізаних кісток.

Обидва поховання цілих тварин знайдені в межах найбільшого на сьогоднішній день розкопу 3 (рис. 3).

Перший (комплекс 18) був виявлений в південно-західній частині розкопу. Це була майже

10. Судячи зі звіту, це поховання, скоріш за все, розташоване на території могильника [27, с. 15], поблизу селища. Нажаль, будь які креслення чи навіть описання цього комплексу, які могли б пролити світло на розміщення та призначення цього комплексу відсутні.



кругла в плані яма з розмірами 175 × 185 см. Вона мала вертикальні стінки і глибину 65 см від рівня зачистки (145 см від сучасної поверхні). Уздовж її південно-східної стіни йде сходинка шириною до 30 см і заввишки 35–45 см від рівня дна. На дні ями був розчищений скелет коня, покладений на правий бік в сильно скорченому положенні (рис. 6: 1). Під шийним відділом хребта лежав розвал верхньої частини сіроглиняного одноручного глека зі зливом, камені, кістяна проколка. Під кістяком коня на дні ями розміщувався прошарок вугілля [16, с. 14–15].

У заповненні ями, а також в культурному шарі над нею, були знайдені: залізний ніж, значна кількість фрагментів глиняного посуду СМК, камені, кістки домашніх тварин.

Схоже поховання було знайдено в протилежному кінці розкопу (рис. 3), на краю дюни. Комплекс 52 представляв собою круглу яму з розмірами 200 × 205 см. Її стінки практично прямо-висно опускалися до материкового дна на глибину 165 см. У східній частині розташовувався неглибокий (10–15 см) підбій. Він починався в 40–50 см від рівня дна. Уздовж нього, на дні ями, на лівому боці був покладений в анатомічному порядку скелет коня, орієнтований по лінії північ-південь (рис. 7: 1). Череп, сильно пошкоджений в передній (лобовій) частині, розташовувався в південному секторі ями і був повернений на захід. Такі пошкодження, напевно, викликані сильним ударом, і свідчать про ритуальне вбивство тварини. Кістки передніх кінцівок були витягнуті уздовж ями і зігнуті в колінних суглобах.

Крім скелета коня, в заповненні ями були знайдені фрагменти кераміки СМК, камені, фрагменти глиняного обмазки і кістки тварин. На межі заповнення був виявлений фрагмент керамічного шлаку. Практично вся середньовічна кераміка представляла собою амфорний бій і лише кілька фрагментів належали столовим і кухонним (гончарним і ліпним) посудинам. Більшість знахідок було знайдено в засипці ями. На рівні кістяка коня їх практично не було. Мабуть, вони не мають відношення до самого поховання і потрапили туди під час засипки ями. Вугільного прошарку, як у комплексі 18, під кістяком виявлено не було [28, с. 33].

В обох випадках поховання коней, як і поховання людей, були здійснені на дні великих круглих ям, схожих між собою: це круглі в плані, циліндричні ями з прямовисними стінками. Їх глибина коливається від 145 до 165 см від сучасної поверхні, а їх діаметр наближається до двох метрів. Ями до здійснення в них жертвоприношення могли використовуватися як звичайні господарські споруди, але наявність спеціального підбою у східній частині ями 52, в якій був укладений кінь, може свідчити про те, що принаймні його, або ж всю яму викопували спеціально для проведення ритуалу.

Схожі поховання коней відомі на інших пам'ятках салтівської культури. Такі комплекси були знайдені на Маяцькому селищі [7, с. 104] і на селище у х. Шпенгарев. Причому в другому випадку кінь був похований разом з собакою [9, с. 85–91]. Скелет коня був виявлений і в Саркелі під жіночим похованням [1, с. 16, рис. 7]. Ще два поховання коней походять з Дмитрівського селища. Однак, на відміну від усіх попередніх, вони були зроблені в вузьких прямокутних ямах. С.О. Плетньова висловила припущення, що це були «закладні» жертви при спорудженні перших жител в цій частині поселення [5, с. 53].

В межах розкопу 3 був знайдений ще один комплекс (№ 28) із розрізненими кістками коня. Конструктивно він являв собою яму овальної форми (рис. 7: 3), в якій був розміщений жертвеник. Розміри дослідженої частини ями склали 220 × 200 см. Дно розташовувалося на глибині 155 см. По центру підлоги розміщувалася невелика округла ямка діаметром 80–90 см, що заглиблена від підлоги ще на 20 см. Уздовж стін, на глибині 80 см, проходила поличка шириною 10–15 см. У північно-західній частині вона розширювалася до 45 см. Під нею, в північній та західній частинах ями, на рівні -145 см була влаштована 20 см поличка-підбій. У східній частині ями, на глибині 135 см, розміщувалася сходинка (30 × 50 см).

На поличці-підбої були виявлені розрізнені кістки двох коней. Череп 1 лежав на лобовій частині в північному секторі підбою по лінії південний захід – північний схід. Південніше розміщувалися фрагменти ще одного кінського черепа. Нижня щелепа від нього розташовувалася за межами підбою практично в центрі ями. Поруч, на рівні черепів, а також на дні комплексу було знайдено більше 500 кісток різних тварин. Крім кісток тут були виявлені залізна мотика (рис. 8: 3), бронзова спіральна пронизка (рис. 8: 2), порожниста бронзова намистина (рис. 8: 1),





а також застібка сагайдака. Материкову підлогу комплексу покривав вугільний прошарок, який перекривав ямку в центрі підлоги (рис. 7: 3). У заповненні, на різних глибинах, було знайдено безліч фрагментів кераміки салтово-маяцької культури [29, с. 18–19].

Шість подібних комплексів з великою кількістю кісток коня та інших тварин були розкопані на Маяцькому селищі недалеко від святилища. А.З. Вінников і Г.Е. Афанасьєв, в своїй роботі присвяченій культовим комплексам Маяцького селища, зараховують їх до жертovníків. В основному подібні комплекси не містили особливих знахідок, однак в одному випадку такий жертovníк супроводжувався інвентарем [7, с. 122–123; 129–130]. Ще один схожий комплекс походить з Верхньосалтівського городища. Там, в округлій ямі, оперезаній сходами, були знайдені розрізнені кістки коня, і серед них 2 таранні кістки з нанесеним орнаментом (косі і паралельні насічки і знак-тамга). Одна з кісток була просвердлена і, на думку А.Т. Брайчевської використовувалася як амулет [30, с. 38–40].

Останній комплекс із похованням коня був знайдений в ямі 14 розкопу 6 (рис. 9), що розташований в 250 м на північний схід від розкопу 3 (рис. 1). Частина комплексу була розкопана у 2005 р. В.К. Міхеєвим [17, с. 12], а друга частина автором у 2016 р. [31, с. 16–17].

Комплекс представляв собою круглу яму з діаметром 225–230 см. Глибина ями становить 130 см від сучасної поверхні (рис. 10: 1). З північного боку яму перерізала більш пізня яма 15. Південну частину ями, біля дна, опоясував підбій. В південному секторі ями, в прошарку від материкової підлоги, до рівня -105 см від СДП розміщувалися розрізнені кістки коня<sup>11</sup>. В південно-східній частині ями був знайдений череп коня, під яким знаходилися частина ребер та хребта, східніше від них, в анатомічному порядку перебували кістки частини хребта, кінцівок й тазу, в південно-західній частині – кістки передніх кінцівок.

Під кістками, на дні ями, згідно звіту В.К. Міхеєва знаходився тонкий прошарок деревного вугілля [17, с. 12], якого не було виявлено в південно-східній частині в 2016 році.

В заповненні східної частини ями, на глибині 100 см була розчищена верхня частина амфори (рис. 10: 2). На цьому ж рівні, недалеко від неї лежала залізна сокира господарського призначення (рис. 10: 3). Біля південного краю ями на глибині 35 см компактно лежали частково обпалені фрагменти горщика СМК, які були залишені внаслідок тризни після поховання коня. Тривною, В.К. Міхеєв також вважає залишки м'ясної їжі у вигляді кісток двох баранчиків, сконцентрованих біля східного краю ями: та, що знаходилися на тому ж рівні, що й залишки горщика [17, с. 12]. При розчистці західної частини ями була виявлена ще дві верхні частини від двох різних амфор.

В заповненні комплексу, окрім зазначених артефактів, були знайдені фрагменти столового та кухонного посуду СМК, каміння та обмазка, кістки тварин. Знахідки подібних комплексів на поселеннях, із розрізненими кістками коня (череп, частина грудної клітини та кістки однієї ноги) відомі в Саркелі, разом з похованням людини [1, с. 16]. Окрім того, черепа та кінцівки коней є не рідкою знахідкою під час досліджень ямних поховань СМК, зокрема Нетайлівського та Красногорівського могильників [32].

Скоріш за все, покладення частини коня, як і у випадку поховання частин коней в ямних могильниках, символізувало всього коня. Виходячи із цього припущення, ми вважаємо, що цей комплекс, семіотично може бути подібним до поховань цілих тварин в круглих ямах.

Таким чином, на поселенні досліджено залишки трьох різних ритуалів, пов'язаних із жертвоприношенням коня – цілі тварини, частина коня, та кістки коня у складі жертovníків. Причому

11. У звіті В.К. Міхеєва зазначено, що кістки коня, в дослідженій ним східній частині ями знаходилися в анатомічному порядку, внаслідок чого, автор зробив припущення, що тут розміщується ціле поховання коня [23, с. 14]. Дослідження 2016 року показали, що в західній частині ями, на тому ж рівні знайдені лише розрізнені кістки. Нажаль, у звіті 2005 р. не міститься детального креслення, тому реконструкція східної частини ями була проведена нами на підставі аналізу фото розчищених кісток коня 2005 р. [17, табл. XII, 2]. Судячи з фото, череп тварини, розміщений частково у підбій, лежав на ребрах та хребті. Відразу на захід від нього розміщувався таз з кінцівками, які були частково в анатомічному положенні. Для з'ясування положення кісток нами була зроблена прирізка в минулорічний розкоп, але ніяких кісток взагалі тут знайдено не було. Відзначимо, що розкоп 2005 р., як і ями в ньому, не був засипаний, й кістки могли бути розтягнуті тваринами та/або місцевими дітьми. Також не виключено, що частину туши коня зруйнувала яма 15.



перша і друга група ритуалів можуть бути семіотично пов'язані. Напевно, вони мали різне смислове значення. Напевно, що кінь, був другою, за важливістю, після людини жертвою богам. У багатьох народів він міг замінити людську жертву, в тому числі й при закладці дому [26, с. 63–64].

Наступною групою сакральних комплексів досліджених на поселенні П'ятницьке I є **комплекс із похованнями собак**. Їх на селище було виявлено 3.

Перше з них – комплекс 14, розташовувався у південно-західній частині розкопу 3, в 6 м на північний захід від ями 18 з похованням коня (рис. 3). Це була кругла в плані яма (діаметр 100 см) глибиною 115 см. На її дні, на лівому боці в анатомічному порядку лежав скелет собаки, черепом орієнтований на південь (рис. 6: 2). Під скелетом залягав прошарок вугілля і обпаленого ґрунту. Інших знахідок в ямі виявлено не було [16, с. 14].

Друге поховання собаки знайдено в заповненні комплексу 53, яка представляла собою господарську будівлю СМК. Воно розміщувалося в заповненні комплексу, на глибині 80 см від СДП, в його південно-західній частині (рис. 7: 2). Скелет був сильно зруйнований. В анатомічному положенні збереглися тільки хребет, ребра і таз тварини. Кістки кінцівок були відсутні зовсім. Фрагментований череп був знайдений в області тазу. Судячи з положення хребта і ребер, тварина була укладена практично по лінії схід – захід, на правому боці. Під скелетом, як і в усьому заповненні північно-західній частині комплексу 53, у великій кількості зустрічалися деревні вуглинки, глиняна обмазка і фрагменти кераміки СМК.

Сам комплекс являв собою заглиблену будівлю підпрямокутної форми з сильно закругленими кутами, витягнуту по лінії північний-захід – південний-схід. Її розміри склали 290 × 160 см. В заповненні споруди було виявлено значну кількість кераміки СМК, кісток тварин, деревні вуглинки, камені, 2 шматки чернометалургійного шлаку, а також уламок бронзового дзеркала з циркульним орнаментом (рис. 8: 9). Серед керамічного матеріалу слід виділити кілька неповних розвалив ліпних і гончарних посудин (рис. 8: 4–8; 10, 11) [28, с. 33–36].

Можливо, наведене поховання було пов'язане з обрядом залишення господарської будівлі. Такий обряд, з жертвопринесенням собаки в житлових і господарських спорудах був простежений в Саркелі [2, с. 75], а також на поселенні Маяки на Середньому Донці [6, с. 28]. Рештки собаки із зруйнованим скелетом та відтятими кінцівками знайдені в Саркелі [2, с. 81].

Рештки собаки були знайдені і в розкопі 6. Там на дні овальної ями 10 (рис. 10: 1), був розчищений череп собаки. Інших знахідок тут виявлено не було (рис. 10: 4) [17, с. 11; табл XI: 1].

Крім описаних комплексів, маленька собака була знайдена разом з описаним вище похованням людини з черепами.

У порівнянні з похованнями коней, поховання собак є більш поширеними в ареалі салтівської культури. Вони зафіксовані на багатьох пам'ятках: городищі Саркел, селищах у х. Шпенгарев, Маяки, Нижній Бишкін, Богородицьке, Сухогомольшанське [34], Червоний Шлях [33, с. 10]. Серед них мають місце поховання як цілих тварин, так і тварин анатомічне положення яких було порушено, а також окремих черепів собак [34, с. 7].

Більшість поховань були здійснені в круглих або овальних ямах, також зустрічалися поховання в господарських та житлових спорудах. Відомі поховання собак і коней, разом з іншими тваринами [34, с. 7–8] і людьми [1, с. 17; 10, с. 87; 19, с. 17].

Як бачимо, ритуали із похованням собак також були доволі різноманітними: поховання цілих тварин в ямах, в будівлях та поховання черепів тварин. Окрім іншого смислового навантаження, поховання собаки могло здійснюватися з охоронною метою. Це пояснює й поховання собачих черепів – найбільш небезпечне місце тварини із зубами. Окрім того, ця тварина займала важливе місце в господарстві населення селища, й також могла виступати значною жертвою для богів: так у праболгар практикувалося використання собак в якості жертвовної тварини [35, с. 306].

\*\*\*

Підводячи підсумок наведемо характерні риси ритуальних комплексів виявлених на поселенні.

Ритуальні поховання людей та цілих тварин були здійснені в круглих циліндричних ямах. Напевно, кругла форма мала суттєве значення для проведення ритуалу. С.О. Плетньова пов'язувала таку форму із культом вогню, сонця та неба [2, с. 92]. Поховання, напевно, робилися у вже



існуючих круглих господарських ямах, але, не виключено, що вони викопувалися спеціально для проведення ритуалу. На зв'язок із стихією вогню вказує й вугільні прошарки під деякими скелетами тварин.

Поховання собак та коней, в усіх випадках, були зроблені поблизу один від одного (рис. 3; 9), й напевно якось пов'язані між собою. Всі ритуальні комплекси розміщені серед інших побутово-господарських комплексів.

Виявлені ритуальні комплекси є залишками різних обрядів, які, напевно, мали й різне призначення. Так можна виділити такі їх особливості: поховання людини в круглій ямі (одне); поховання цілих тварин в круглих ямах (3); поховання частини скелету тварини в круглій ямі (одне), тут же були зафіксовані й залишки тризни; поховання зруйнованого скелету тварини в заповненні будівлі (одне); поховання окремо черепу тварини (одне); жертovníк із кістками тварин (один). Відзначимо, що всі подібні ритуали мають аналогії на різних пам'ятниках СМК. Як бачимо, найбільш часто зустрічаються жертвоприношення цілих тварин, без руйнації скелету. Але, такі данні, багато в чому проміжні, адже подальші дослідження можуть суттєво змінити статистику. Напевно, руйнація кістяків та наявність вугільної підсипки мали важливе обрядове значення.

Про можливе призначення цих культових комплексів, вже було сказано вище по тексту, але відзначимо, що практика ритуальних жертвоприношень, судячи за все, була доволі розповсюджена серед носіїв СМК й застосовувалася з різною метою.

Використання в обрядовій практиці переважно собаки та коня, є свідомством великого значення цих тварин в господарстві<sup>12</sup>, та вірі в їх магічні властивості. Не дивно, що вони вважалися священними у тюркських народів, а у праболгар існував культ цих тварин [35, с. 306–307]. Їх вбивство, напевно, вважалося істотною жертвою для божеств та духів, яка повинна була їх вмовити дати людям ті чи інші блага, позбавити від лиха. Більш значущими вважалися лише людські жертвоприношення.

Таким чином, розглянувши культові комплекси з селище Пятницкое I, можна зробити висновок, що його жителі мали усталену ритуальну практику жертвоприношень людей, коней і собак. Всі розглянуті комплекси мають аналогії на різних поселенських пам'ятниках СМК, що говорить про спільність релігійних поглядів її носіїв.

## ЛІТЕРАТУРА

1. Артамонова О.А. Могильник Саркела – Белой Вежи // Труды Волго-Донской археологической экспедиции. Том III. – МИА. – № 109. – 1963.
2. Плетнева С.А. Саркел и Шелковый Путь. – Воронеж, 1996.
3. Чернігова Н. В. Звіт про археологічні розкопки Верхньосалтівського городища в 1999 році / НА ІА НАНУ. – № 1999/17.
4. Колода В. В. К вопросу о салтовских погребениях на поселениях (на примере богатого женского захоронения на городище Мохнач) // Древности 2011. – Вып. 10. – 2011.
5. Плетнева С.А. На славяно-хазарском пограничье (Дмитриевский археологический комплекс). – М., 1989.
6. Міхеєв В.К. Подонье в составе Хазарского каганата – Харьков, 1985.
7. Винников А.З. Афанасьев Г. Е. Культурные комплексы Маяцкого селища (Материалы раскопок Советско-Болгаро-Венгерской экспедиции) – Воронеж, 1991.
8. Любичев М.В. Об одной группе сакральных памятников поселений верхнего течения Северского Донца раннего средневековья // ВХНУ. – № 526. – 2001. – Серия «історія». – Вып. 25.
9. Сарапулкин В. А. Комплексы с погребениями животных селища салтово-маяцкой культуры у х. Шпенгарев // XXII Донские археологические чтения. Нижний Дон в древности: этногенез, природа, человек: Сб. тез. – Ростов-на-Дону, 2010.
10. Флеров В.С. Поселение VIII – IX вв. у ст. Богоявленской // СА. – 1971. – № 2.
11. Костылева А. А. История изучения комплексов с захоронением животных на поселенческих памятниках

12. Відзначимо, що для мешканців селища Пятницкое I кінь мав надзвичайно важливе значення. Проведені Р.Кройтором археозоологічні дослідження на селищі показали, що за кількістю особин кінь складав 27% від загалу стада, в той час кістки домашніх собак на поселенні були відсутні зовсім [36, с. 188].





- ках степного и лесостепного вариантов салтово-маяцкой культуры // Верхнедонской археологический сборник. – Вып. 6. – Липецк, 2014.
12. Плетнева С.А. Отчет к открытому листу № 8 Сев.-Донецкого отряда Южно-Русской экспедиции за 1957 г. / НА ИА НАНУ. – № 1957/17.
13. Шрамко Б.А. Погребение VIII – X вв. у с. Пятницкое в Харьковской области // Древнерусское государство и славяне. – Минск, 1983.
14. Михеев В.К. Отчёт об археологических исследованиях Средневековой археологической экспедиции Харьковского университета в 1978 году / НА ИА НАНУ. – № 1978/72.
15. Крыганов А.В. Памятник салтово-маяцкой культуры у с. Пятницкое на Харьковщине // ВХНУ. – 1992. – № 362. – Серия «история». – Вып. 25.
16. Крыганов А.В. Отчёт об археологических раскопках поселений и городища в Волчанском и Чугуевском районах Харьковской области в 1990 г. / НА ИА НАНУ. – № 1990/190.
17. Михеев В.К. Отчет о научно-исследовательской работе Международного Центра хазароведения за 2005 г. / НА ИА НАНУ. – № 2005/266.
18. Колода В.В. Квитковский В.И. Отчёт о работе Средневековой экспедиции Харьковского национального педагогического университета в 2008 году (селище Пятницкое-І и городище Мохнач в Харьковской области) / НА ИА НАНУ. – № 2008/91.
19. Квитковский В. И. Селище салтово-маяцкой культуры Пятницкое-І // СМАК. – Вып. 1. – 2011.
20. Квитковский В. И. Захоронение в круглой яме на селище Пятницкое-І // СМАК. – Вып. 2. – 2012.
21. Квитковский В.И. Захоронения животных на селище салтово-маяцкой культуры Пятницкое-І // Проф. д-р Борис Д. Борисов – ученици и приятели. – Велико Търново, 2016.
22. Квитковский В.И. Отчёт о работе Слобожанской раннесредневековой экспедиции на селище Пятницкое-І в 2010 году / НА ИА НАНУ. – б/н.
23. Винников А.З. Плетнева С.А. На северных рубежах Хазарского каганата. Маяцкое поселение. – Вонез, 1998.
24. Марти Ю.Ю. Разведочные раскопки вне городских стен Тиритаки // Археологические памятники Боспора и Херсонеса. – МИА. – № 4. – 1941.
25. Зеленин Д. К. Тотемы-деревья в сказаниях и обрядах европейских народов // Избранные труды. Статьи по духовной культуре 1934 – 1954. – М., 2004.
26. Байбурин А. К. Жилище в обрядах и представлениях восточных славян – Л., 1983.
27. Михеев В.К. Отчёт об археологических исследованиях Средневековой археологической экспедиции Харьковского университета в 1978 году / НА ИА НАНУ. – № 1978/72.
28. Квитковский В. И. Отчет о работе Слобожанской раннесредневековой экспедиции на селище Пятницкое-І в 2012 году / НА ИА НАНУ. – б/н.
29. Квитковский В. И. Колода В.В. Отчет об археологических исследованиях Слобожанской раннесредневековой экспедиции на селище Пятницкое-І в 2009 году / НА ИА НАНУ. – № 2009/115.
30. Брайчевская А. Т. Отчет о раскопках на посаде Салтовского городища / НА ИА НАНУ. – № 1959-61/6в.
31. Квітківський В.І. Звіт про роботу Слобожанської ранньосередньовічної археологічної експедиції на селищі Пятницьке І у 2016 році / НА ИА НАНУ. – б/н.
32. Аксёнов В. С. Захоронения с конем у населения северо-западной части Хазарии (по материалам Нетайловского и Красногоровского могильников) // Культуры степей Евразии второй половины I тысячелетия н.э. Тезисы докладов Международной научной археологической конференции. 14 – 17 ноября 1995 г. – Самара, 1995.
33. Буйнов Ю. В. Отчет об археологических исследованиях в Харьковской области в 1990 г. / НА ИА НАНУ. – № 1990/272.
34. Костылева А. А. Комплексы с захоронениями собак на памятниках салтово-маяцкой культуры // Одиссос. Актуальні проблеми історії, археології та етнології. – Вып. V. – Одеса, 2013.
35. Рашев Р. Българската езическа култура VII – IX век. – София, 2008.
36. Горбаненко С.А., Колода В.В. Сільське господарство на слов'яно-хазарському порубіжжі. – К., 2013.



### Резюме

#### *Квітковський В. І. Ритуальні комплекси салтово-маяцького селища П'ятницьке I.*

Однією із найважливіших проявів культури будь-якого народу є релігійні уявлення, які відображаються в культових та ритуальних діях. Вони, в свою чергу, відбиваються в матеріальній культурі й можуть бути досліджені за допомогою археологічної науки. На пам'ятниках лісостепової зони салтово-маяцької культури (VIII – X ст.) за майже столітнє її вивчення було досліджено цілий ряд подібних комплексів на поселеннях, які проливають світло на релігійні уявлення, культу й обряди їх мешканців. Проведене дослідження засвідчило, що ранньосередньовічне населення селища П'ятницьке I мало усталену ритуальну практику жертвоприношень людей, коней і собак. Всі розглянуті комплекси мають аналогії на різних поселенських пам'ятниках СМК, що говорить про спільність релігійних поглядів її носіїв.

**Ключові слова:** салтово-маяцька культура, культові дії, ритуальні комплекси, жертвоприношення

#### *Квитковский В. И. Ритуальные комплексы салтово-маяцкого селища Пятницкое I.*

Одним из наиболее важных проявлений культуры любого народа являются религиозные представления, которые отображаются в культовых и ритуальных действиях. Они, в свою очередь, отражаются в материальной культуре и могут быть исследованы с помощью археологической науки. На памятниках лесостепной зоны салтово-маяцкой культуры (VIII – X вв.) за почти столетнее её изучение был исследован целый ряд подобных комплексов на поселениях, которые проливают свет на религиозные представления, культуры и обряды их жителей. Проведенное исследование свидетельствует, что раннесредневековое население селища Пятницкое I имело стабильную ритуальную практику жертвоприношений людей, коней и собак. Все рассмотренные комплексы имеют аналогии на различных поселенческих памятниках СМК, что говорит об общности религиозных взглядов её носителей.

**Ключевые слова:** салтово-маяцкая культура, культовые действия, ритуальные комплексы, жертвоприношения

#### *Kvitkovskiy V. Funeral complexes of Pyatnitskoye I settlement of Saltov-maiaki culture.*

One of the most important manifestations of the culture of any nation has religious beliefs that appear in religious and ritual actions. They, in turn, is reflected in the material culture and can be examined by archaeological science. On the monument of the forest-steppe zone's of Saltov-maiaki culture (VIII – X centuries.) For almost a century study it was investigated a number of similar systems in the settlements that shed light on the religious beliefs, rites and ceremonies of their inhabitants. The study showed that the population of settlement Piatnitski I established practice ritual sacrifices of people, horses and dogs. All complexes are considered similar to the various monuments of settlement of Saltov-maiaki culture, indicating that common religious beliefs of its carriers.

**Key words:** Saltov-Mayatsk culture, ceremonial act, ritual complex, scarification.



Рис. 1. Топографічний план селища П'ятницьке I із зазначенням розкопів.  
1 – розкопи; 2 – розкопи із залишками ритуальних комплексів; 3 – могильник.





Рис. 2. Поховання 1 з розкопу 2 (за А.В. Кригановим, 1988).  
1 – кістяна проколка.

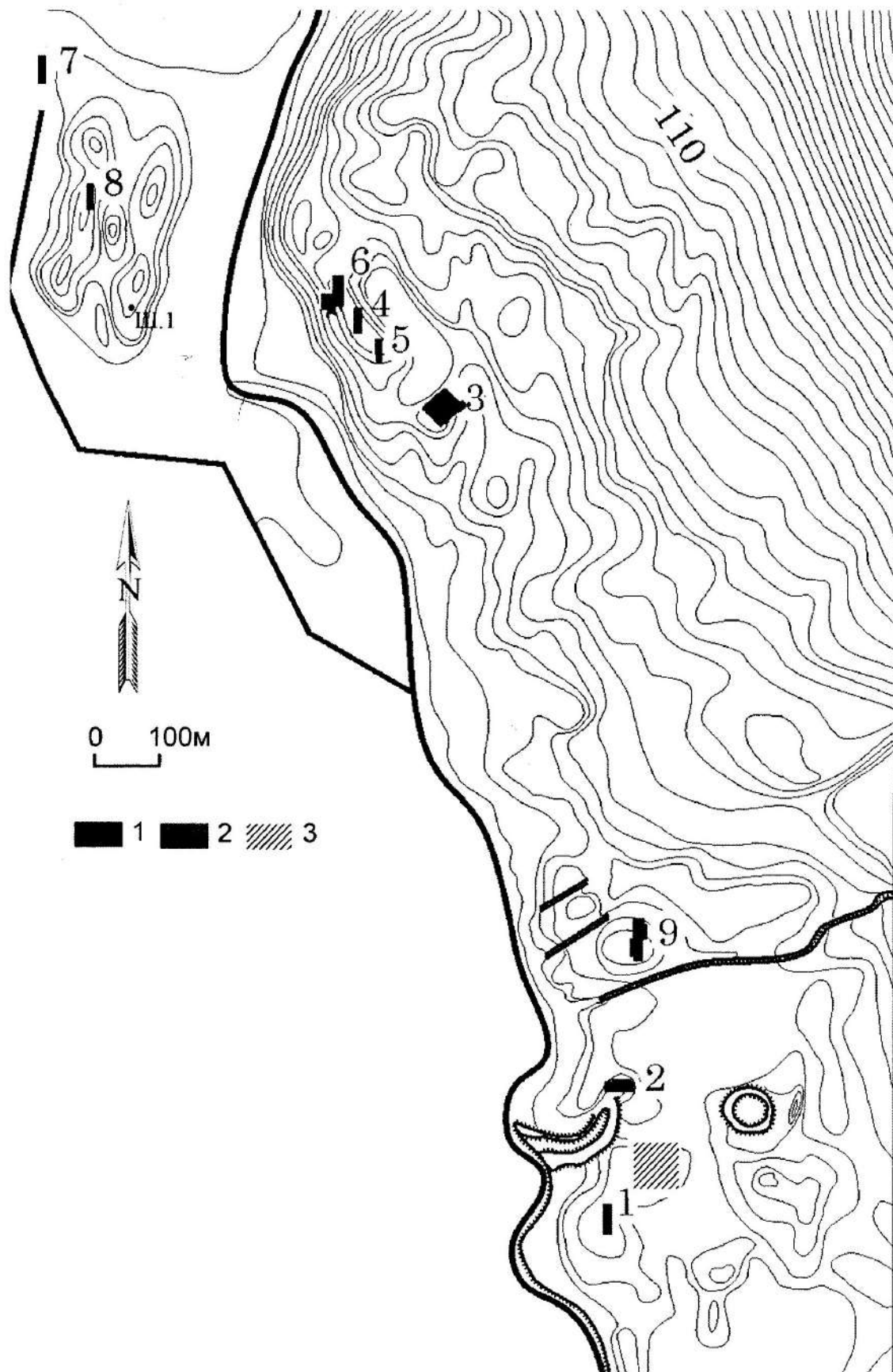

Рис. 3. План розкопу 3 за всі роки.  
Умовні позначки: 1 – розкопані квадрати, що не позначені на плані А.В. Криганова 1988 р.,  
2 – поховання коней, 3 – поховання собак, 4 – поховання людей.

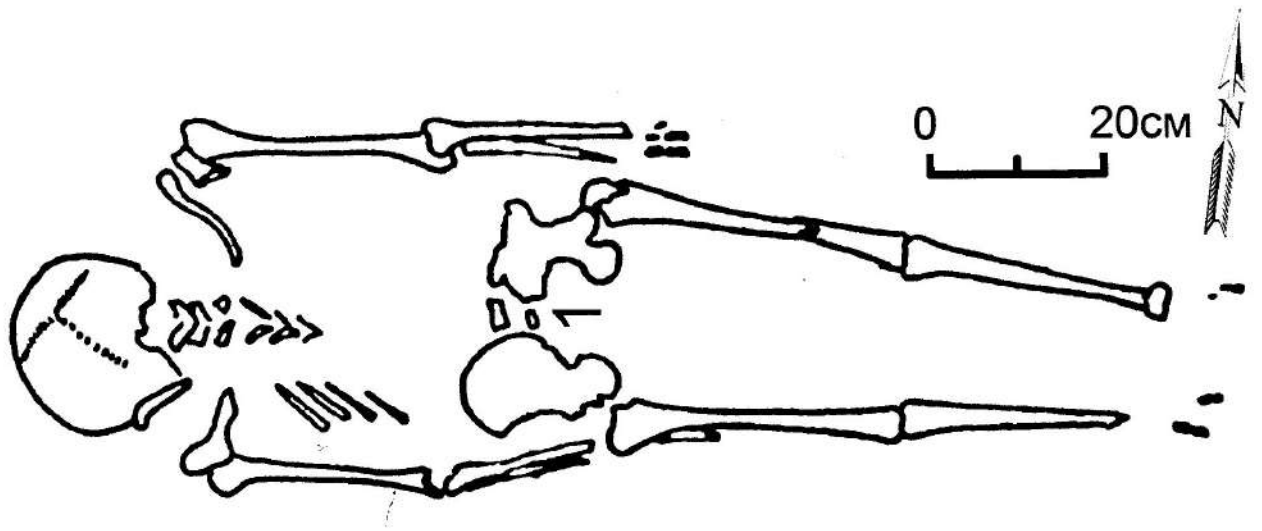

Рис. 4. Поховання в круглій ямі (комплекс 38 розкопу 3).  
 1 – щелепа коня; 2 – скелет собаки; 3 – передматерик та материк;  
 Умовні позначки: 4 – кістки, 5 – вугілля, 6 – вугільний прошарок 7 – заповнення ями,  
 8 – материковий пісок, 9 – культурний шар; 10 – кераміка.

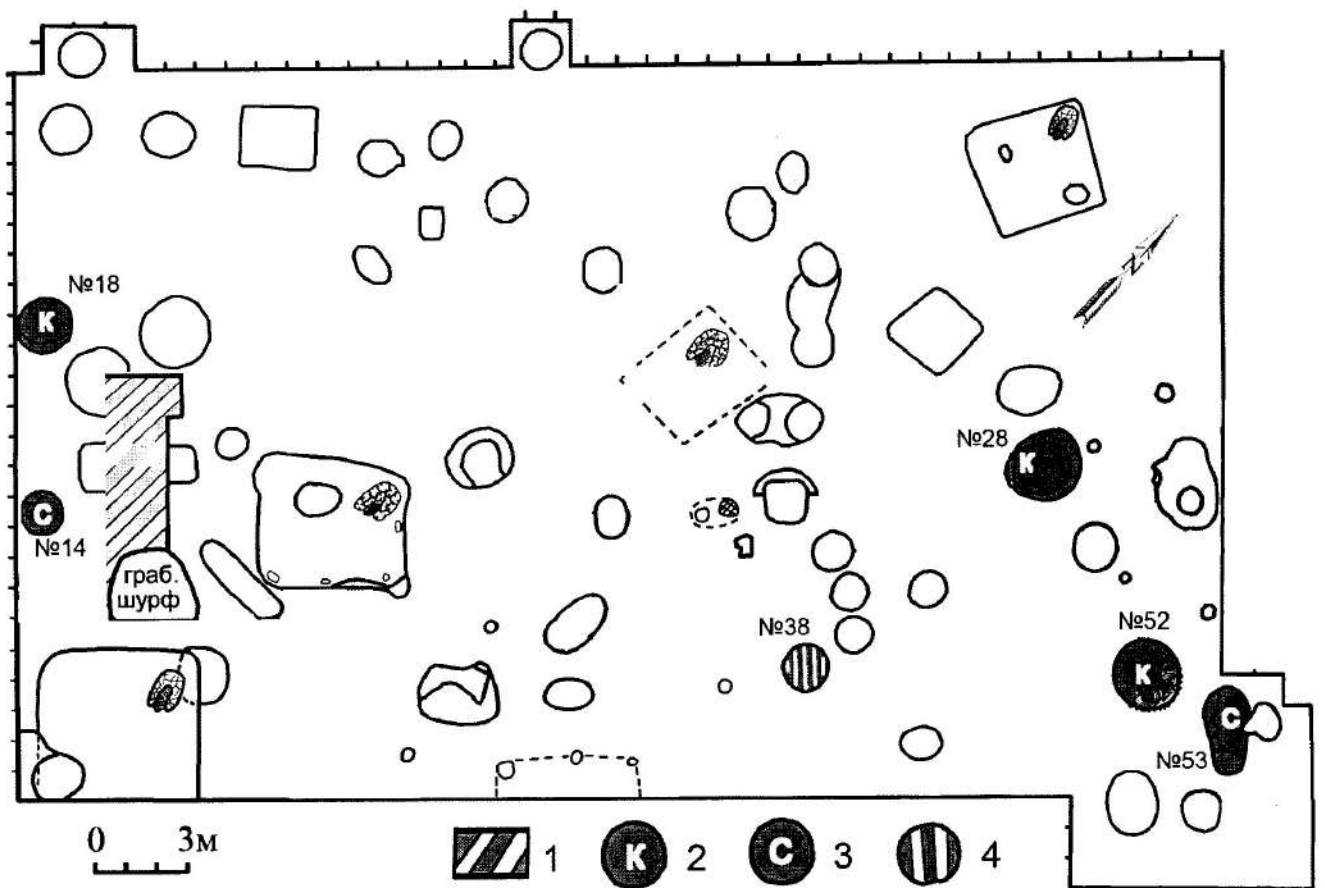

Рис. 5. Черепи в заповненні комплексу 38 розкопу 3 (фото):  
1 – череп 1; 2 – череп 2; 3 – череп 3.



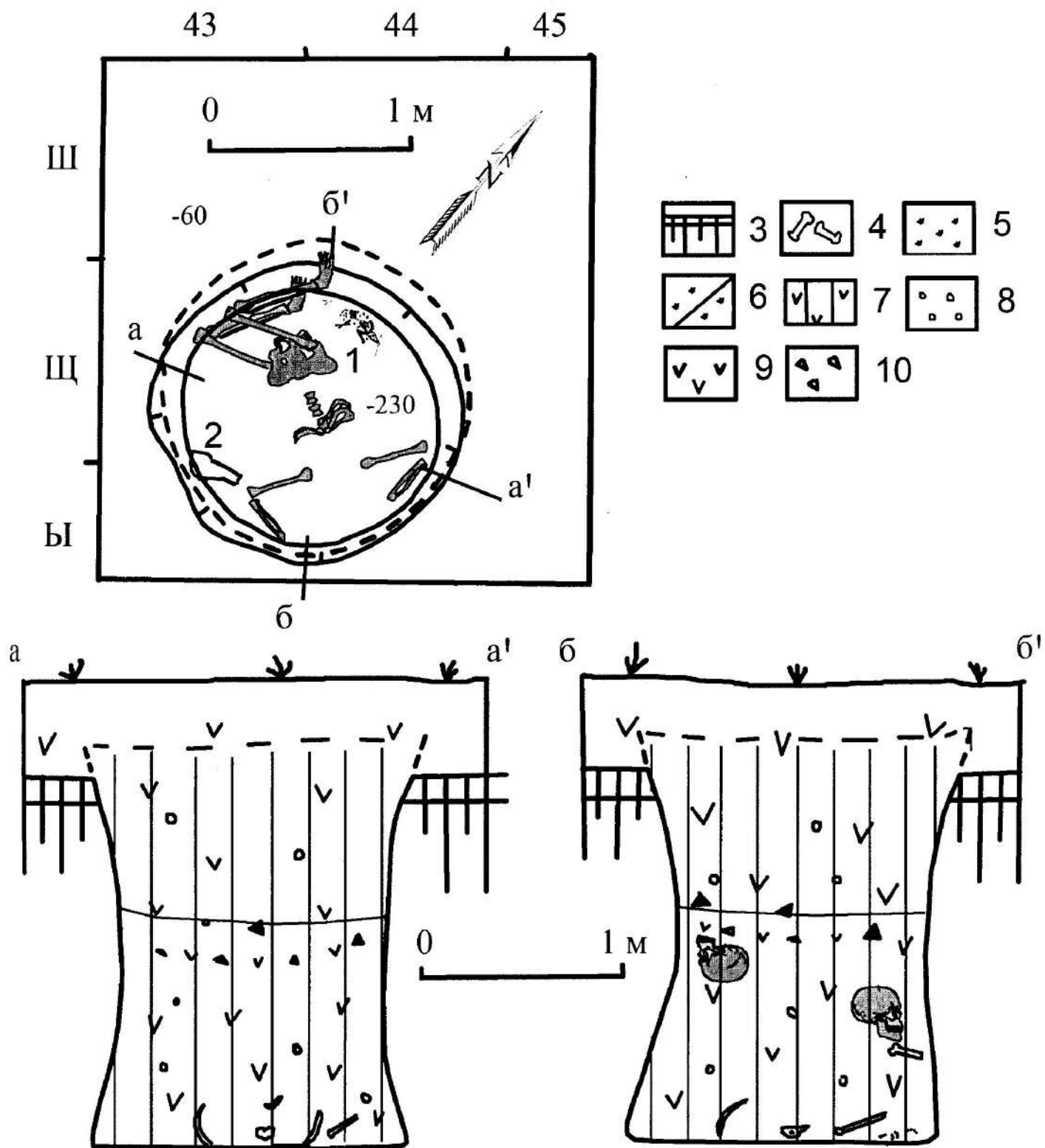

Рис. 6. Комплекси 18, 14 з розкопу 3 (за А.В. Кригановим, 1990).  
 1 - план і розріз комплексу 18; 2 - план і розріз комплексу 14;  
 Умовні позначки: 3 - культурний шар, 4 - вугілля, 5 - материк, 6 - дерн чорнозем,  
 7 - кістяна проколка, 8 - розвал посудини.



Рис. 7. Комплекси 28, 48, 53 з розкопу 3.

1 – план і розріз комплексу 48; 2 – план і розріз комплексу 53; 3 – план і розріз комплексу 28;  
Умовні пзначки: 4 – передматерик та материк, 5 – кістки, 6 – вугілля, 7 – вугільний прошарок,  
8 – заповнення ями, 9 – материковий пісок, 10 – культурний шар; 11 – кераміка.

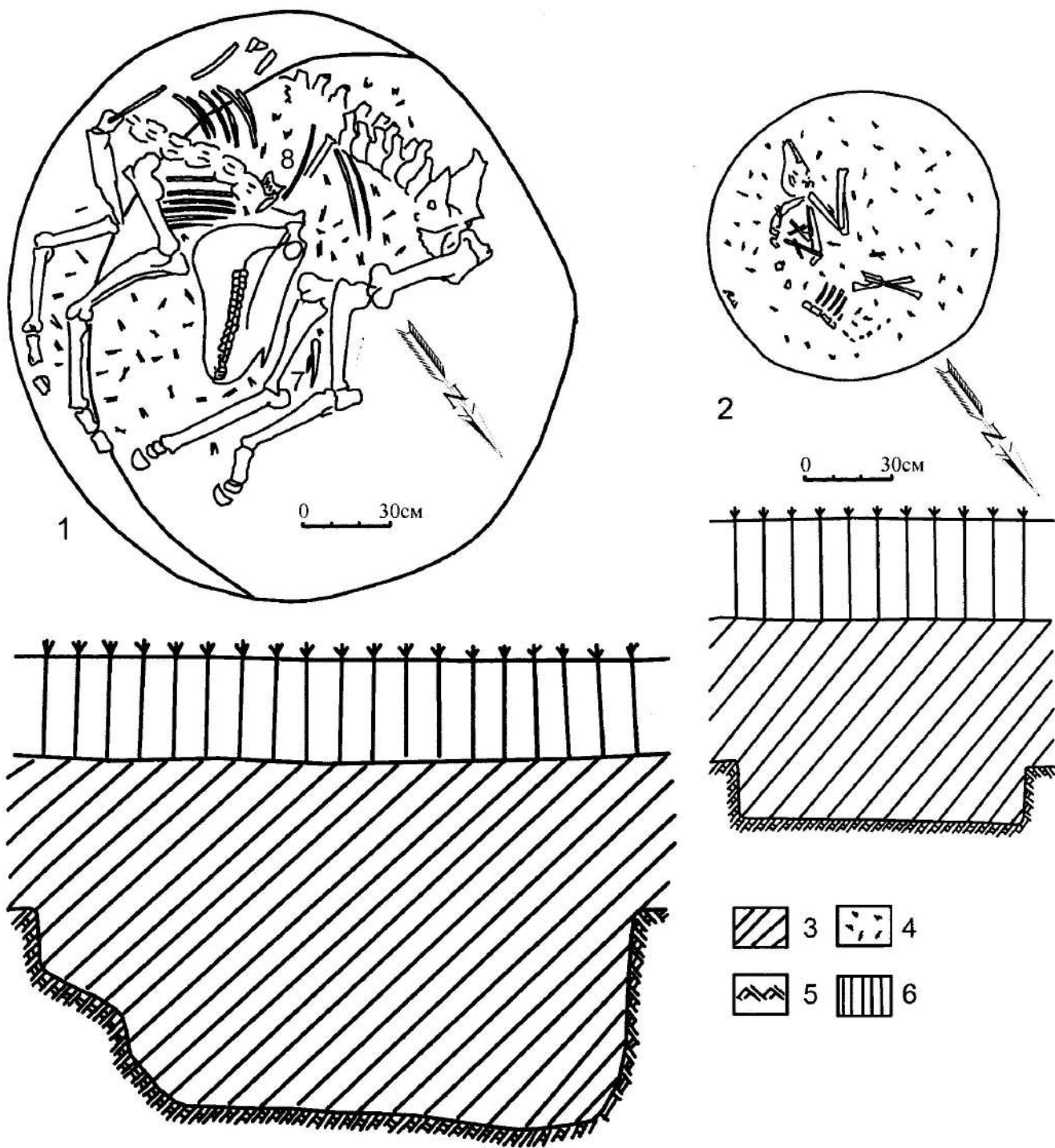

Рис. 8. Знахідки з заповнення комплексів 28 (1-3), 53 (4-11).  
1, 2, 9 – бронза; 3 – залізо; 4-8, 10, 11 – глина.

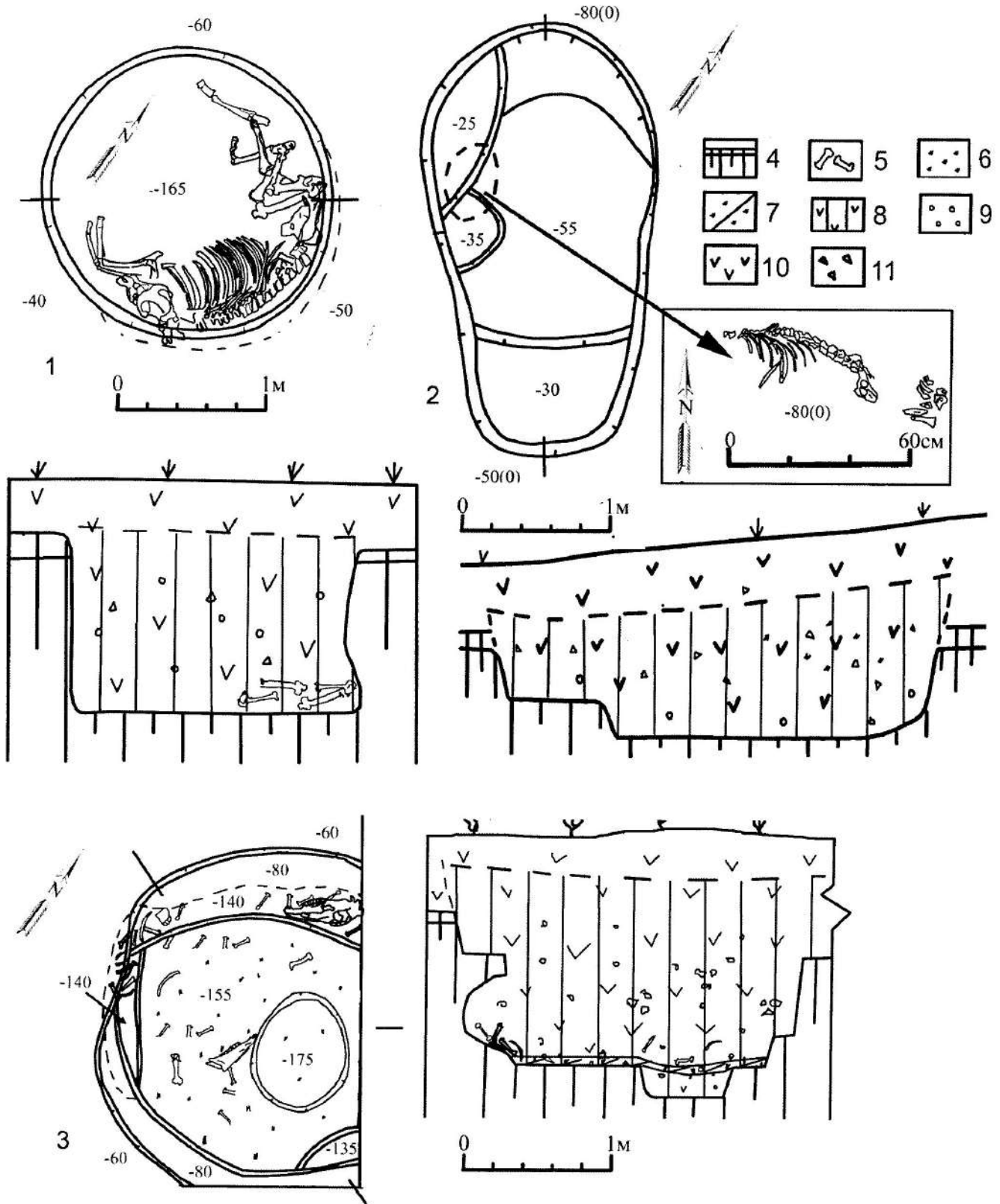

Рис. 9. План розкопу 6 за всі роки.  
Умовні позначки: 1 – поховання коней, 2 – поховання собак.



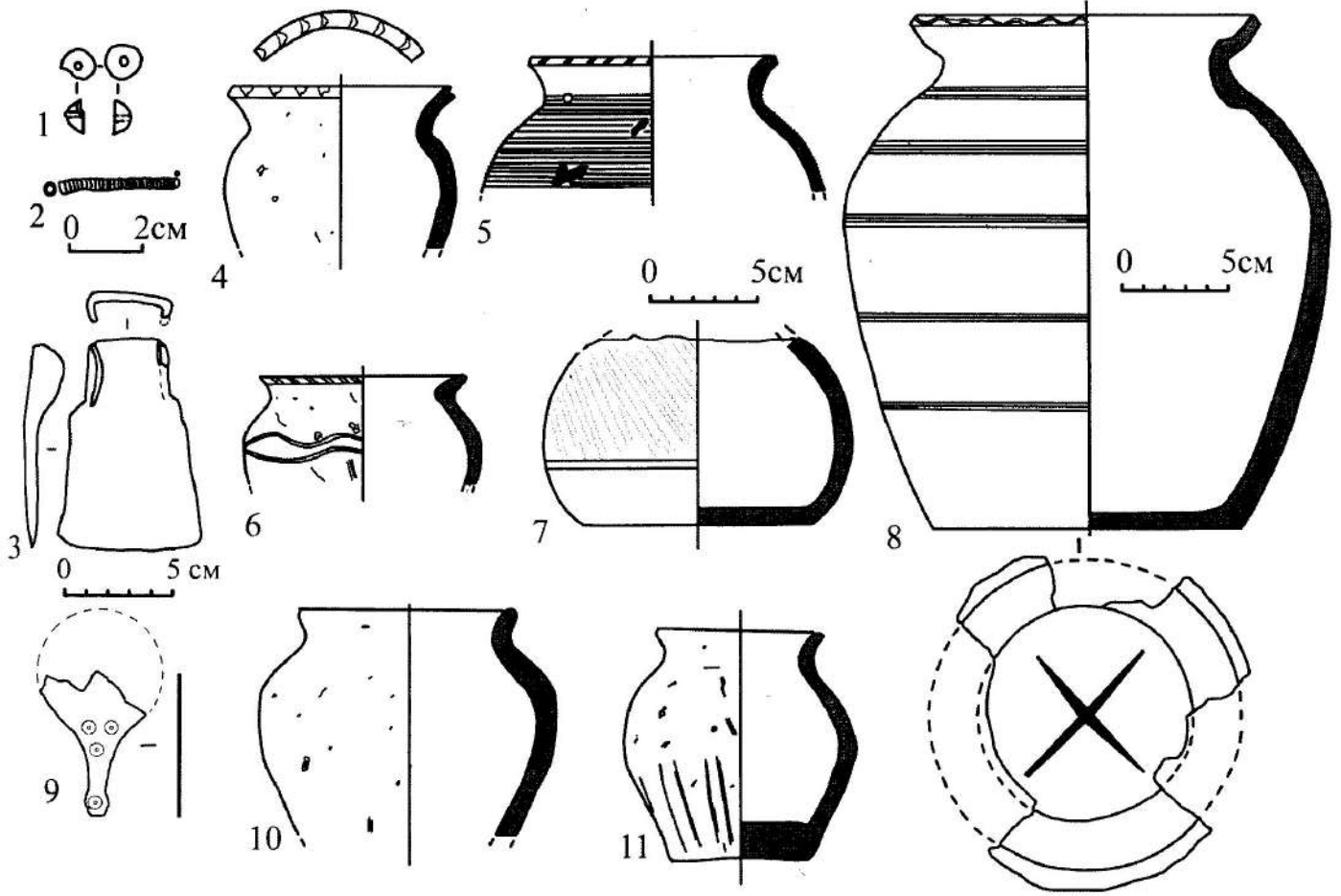

Рис. 10. Комплекс 14 з розкопу 6.

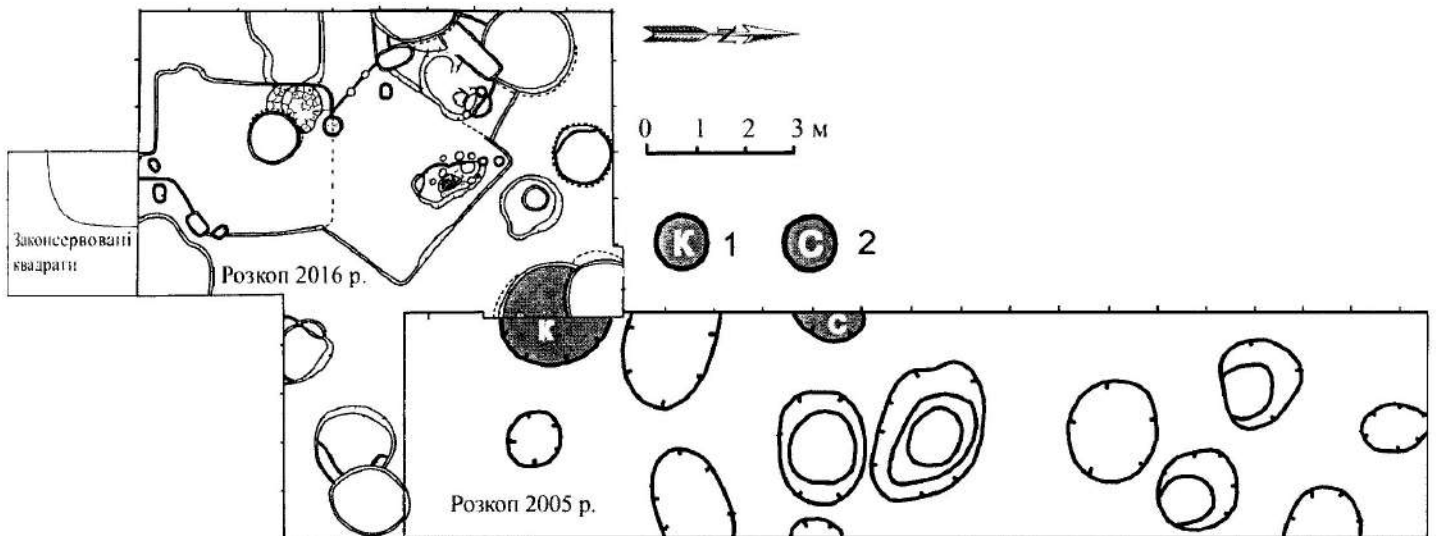
1 - план та розріз комплексу 14; 2, 3-знахідки з комплексу (за В.К. Міхєєвим, 2005) 14;

4-череп собаки із комплексу 10 розкопу 6;

5-передматерик та материк; 6-кістки; 7-вугілля; 8-вугільний прошарок;  
9-заповнення ями; 10-материковий пісок; 11-культурний шар; 12-кераміка.

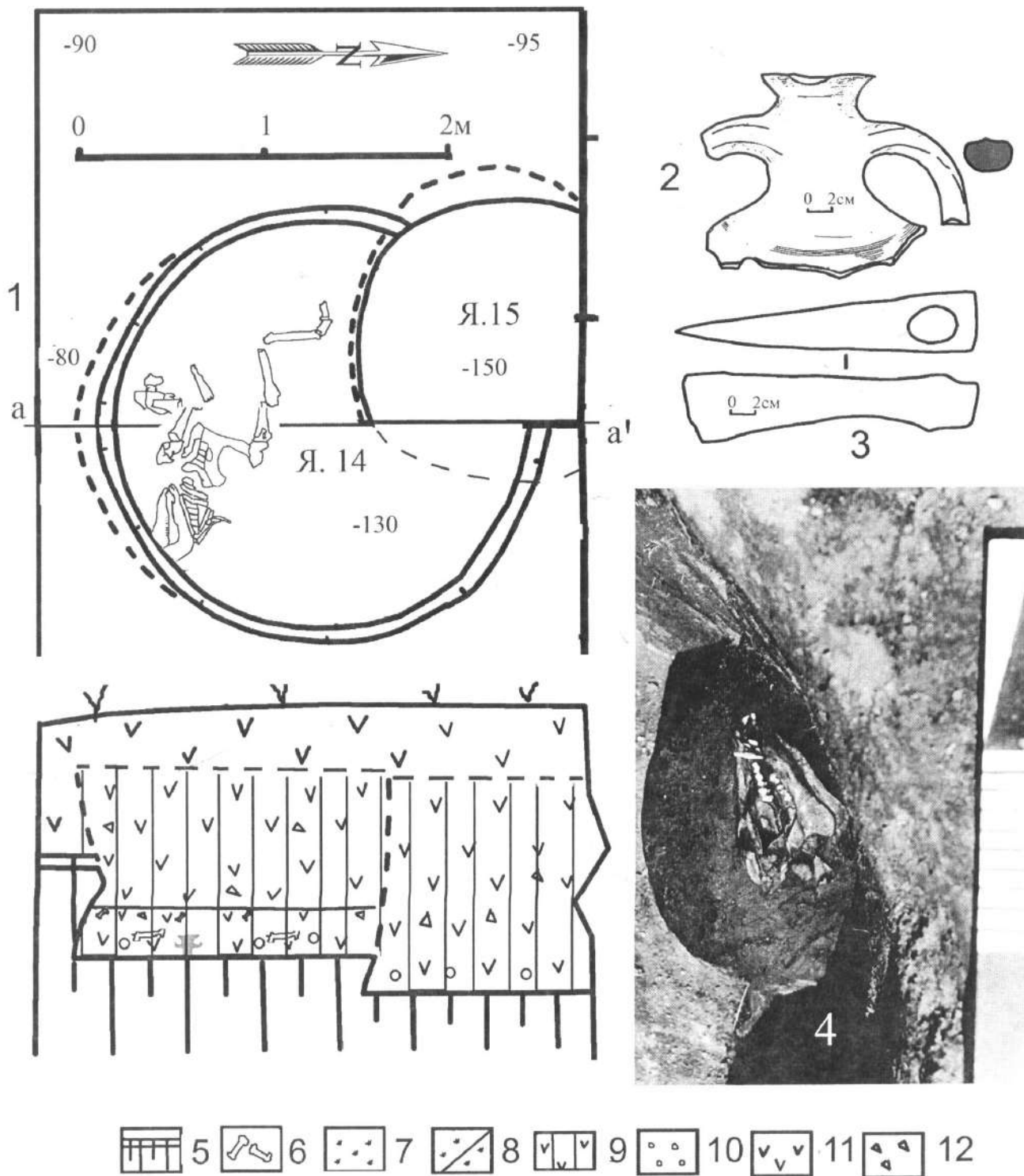
## ЗМІСТ

<i>В.С. Аксёнов</i> Носители кремационного обряда и этнокультурная обстановка в салтовском лесостепном Подонцовье (втор. пол. VIII – нач. IX вв.) .....	6
<i>О.Б. Бубенок</i> Болгары Подонья в хазарский период по данным письменных источников.....	18
<i>А.М. Голубев</i> Салтово-маяцький кремаційний могильник біля с. Бабчанка на Харківщині .....	30
<i>В.В. Дідик.</i> Платівчаті прикраси Коропівського скарбу: збережена традиція або самостійний етап розвитку примітивного ювелірного промислу.....	42
<i>В.І. Квітковський</i> Ритуальні комплекси салтово-маяцького селища П'ятницьке I .....	52
<i>В.В. Колода</i> Новое салтовское поселение с кремационным погребением в округе городища Мохнач.....	71
<i>А.А. Лаптев, В.С. Аксёнов</i> Погребения с «оболом мертвых» на Бочковском могильнике салтово-маяцкой культуры (по материалам раскопок 2014 г.) .....	80
<i>Г.Е. Свистун</i> Хотомлянское городище и его округа в салтово-маяцкое время .....	98
<i>В.В. Скирда</i> Маловідомі польові дослідження В.К. Міхеєва.....	109





АКСЬОНОВ В.С.



БУБЕНОК О.Б.



ГОЛУБЕВ А.М.



ДІДИК В.В.



КВІТКОВСЬКИЙ В.І.



КОЛОДА В.В.



ЛАПТЕВ О.О.



СВИСТУН Г.Є.



СКИРДА В.В.